

**ΑΠΟΣΠΑΣΜΑ**

από το πρακτικό της 1<sup>ης</sup> /2018 τακτικής συνεδρίασης  
της **Επιτροπής Ποιότητας Ζωής του Δήμου Προσοτσάνης**

Στην Προσοτσάνη σήμερα την 22 Ιανουαρίου 2018 ημέρα Δευτέρα και ώρα 11.00 πμ. στο Δημοτικό Κατάστημα του Δήμου Προσοτσάνης συνήλθε σε δημόσια τακτική συνεδρίαση η Επιτροπή Ποιότητας Ζωής του Δήμου Προσοτσάνης ύστερα από την αριθμ.663/18-1-2018 πρόσκληση του Προέδρου η οποία επιδόθηκε και γνωστοποιήθηκε σύμφωνα με τις διατάξεις του άρθρου 75 του Ν.3852/10.

Πριν από την έναρξη της συνεδρίασης ο πρόεδρος διαπίστωσε ότι από τα επτά (7) μέλη της Επιτροπής Ποιότητας Ζωής ήταν:

ΠΑΡΟΝΤΕΣ	ΑΠΟΝΤΕΣ
1.-Λύσσελης Αγγελος (Πρόεδρος)	1.-Αναστασιάδης Ηλίας (Τακτ.Μέλος)
2.-Στεργίου Οδυσσέας (Αντιπρόεδρος)	2.-Τσαουσιδης Ιωάννης (Τακτ.Μέλος)
3.-Παυλίδης Πέτρος (Τακτ.Μέλος)	
4.-Παπαδόπουλος Αλέξανδρος (Τακτ.Μέλος)	
5.-Παπαμιχαήλ Γεώργιος (Τακτ.Μέλος)	
	οι οποίοι δεν ήλθαν αν και κλήθηκαν νόμιμα

Τα πρακτικά τηρήθηκαν από την υπάλληλο του Δήμου κ.Ναλμπάντη Ελένη

**Αριθ. Αποφ. 6/2018**

**ΘΕΜΑ: Παραχώρηση θέσης στάθμευσης ΑΜΕΑ επί της οδού 29<sup>ης</sup> Σεπτεμβρίου 1941**

Ο Πρόεδρος εισηγούμενος το 6<sup>ο</sup> θέμα της ημερήσιας διάταξης ανέφερε ότι σύμφωνα με το άρθρο 79 του Ν. 3463/06 ορίζονται τα εξής:

« 1. Οι δημοτικές και κοινοτικές αρχές ρυθμίζουν θέματα της αρμοδιότητάς τους εκδίδοντας τοπικές κανονιστικές αποφάσεις, στο πλαίσιο της κείμενης νομοθεσίας, με τις οποίες:

α) Θέτουν κανόνες: ..... α4. Για τη ρύθμιση της κυκλοφορίας, των μονοδρομήσεων και κατευθύνσεων της κυκλοφορίας, τον προσδιορισμό και τη λειτουργία των χώρων στάθμευσης των οχημάτων, καθώς και για την τοποθέτηση και λειτουργία μετρητών ή εγκαταστάσεων ρύθμισης της στάθμευσης οχημάτων σε κοινόχρηστους χώρους.

2. Οι αποφάσεις της ανωτέρω παραγράφου λαμβάνονται από τα δημοτικά ή κοινοτικά συμβούλια με την απόλυτη πλειοψηφία του συνόλου των μελών τους, το συντομότερο δυνατό διάστημα από την έναρξη της δημοτικής ή κοινοτικής περιόδου.

Την έκδοση των τοπικών κανονιστικών αποφάσεων των Δήμων εισηγείται στο δημοτικό συμβούλιο η δημοτική επιτροπή.

Σύμφωνα με το άρθρο 82 του ΔΚΚ σε συνδυασμό με την παρ.1 του άρθρου 52 του Ν.2696/99, όπως αντικαταστάθηκε με την παρ.9 του άρθρου 48 του Ν.4313/14 οι κανονιστικές αποφάσεις, που αφορούν τη ρύθμιση της κυκλοφορίας, όπως στον καθορισμό των μονόδρομων, ποδηλατοδρόμων και κατευθύνσεων της κυκλοφορίας, στην προτεραιότητα οδών, στην αλλαγή της διατομής του οδοστρώματος ή της οδού, στην εγκατάσταση και λειτουργία φωτεινής σηματοδότησης, στον

προσδιορισμό και τη λειτουργία των χώρων στάθμευσης οχημάτων σε κοινόχρηστους χώρους και γενικά στον καθορισμό χώρων στάθμευσης και στην επιβολή περιορισμών ή απαγορεύσεων κυκλοφορίας ή στάθμευσης, λαμβάνονται με αποφάσεις του Περιφερειακού ή Δημοτικού Συμβουλίου στο οδικό δίκτυο αρμοδιότητάς τους, με βάση μελέτες που έχουν εκπονηθεί από ή για λογαριασμό των αρμοδίων Τεχνικών Υπηρεσιών τους.

Οι αποφάσεις αυτές εγκρίνονται από τον Γενικό Γραμματέα της Αποκεντρωμένης Διοίκησης.

Σύμφωνα με το ίδιο άρθρο οι κανονιστικές αποφάσεις των δημοτικών συμβουλίων που αφορούν την κυκλοφορία κοινοποιούνται στις κατά τόπους Υπηρεσίες της Τροχαίας ή στις Αστυνομικές Υπηρεσίες που ασκούν καθήκοντα Τροχαίας, καθώς και στις αρμόδιες υπηρεσίες της Γενικής Γραμματείας Δημόσιων Έργων του Υπουργείου Υποδομών, Μεταφορών και Δικτύων.

Σύμφωνα με το άρθρο 73 παρ.1B του Ν.3852/2010 η Επιτροπή Ποιότητας Ζωής εισηγείται στο δημοτικό συμβούλιο το σχέδιο κανονιστικών αποφάσεων των άρθρων 79 και 82 του Κ.Δ.Κ..

Έπειτα από αίτηση του δημότη και κατοίκου του Δήμου μας παρουσιάζεται η ανάγκη της ψήφισης απόφασης σχετικά με την παραχώρηση θέσης στάθμευσης ΑΜΕΑ επί της οδού 29<sup>ης</sup> Σεπτεμβρίου 1941 στη ΔΚ Προσοτσάνης

Για το λόγο αυτό συντάχθηκε σχετική μελέτη της τεχνικής υπηρεσίας του Δήμου μας η οποία έχει ως εξής:

#### **ΕΙΣΗΓΗΣΗ**

##### **Σχετικά με αίτημα Γκάνα Δημήτριου για την παραχώρηση θέσης στάθμευσης ΑΜΕΑ επί της οδού 29<sup>ης</sup> Σεπτεμβρίου 1941**

Έχοντας υπόψη:

1. Την υπ. αριθμ. 15263/7-11-2017 αίτηση του κ. Γκάνα Δημητρίου ο οποίος είναι πατέρας του Γκάνα Πασχάλη και ο οποίος σύμφωνα με το πρακτικό 21<sup>ο</sup> πρακτικό της Πρωτοβάθμιας Υγειονομικής επιτροπής Ν Δράμας πάσχει από παραπληγία συνέπεια γενετικού νοσήματος και έχει ποσοστό αναπηρίας κάτω άκρων άνω του 80% για 14 έτη
2. το άρθρο 73 του Ν3852/2010 (Καλλικράτης) σύμφωνα με το οποίο " Η επιτροπή ποιότητας ζωής είναι αποφασιστικό και εισηγητικό όργανο άσκησης των σχετικών με την ποιότητα ζωής, τη χωροταξία, την πολεοδομία και την προστασία του περιβάλλοντος αρμοδιοτήτων του δήμου. Κατά την άσκηση των σχετικών αρμοδιοτήτων της λαμβάνει ειδική μέριμνα για το σχεδιασμό δράσεων που αποβλέπουν στην αναβάθμιση της ποιότητας ζωής και εν γένει την εξυπηρέτηση των ατόμων με αναπηρίες. ".  
Επισημαίνεται ότι σύμφωνα με το άρθρο 73 του Ν.3852/2010 η επιτροπή ποιότητας ζωής με ειδική απόφαση που λαμβάνεται με την απόλυτη πλειοψηφία των μελών της μπορεί να παραπέμψει συγκεκριμένο θέμα της αρμοδιότητάς της στο δημοτικό συμβούλιο για τη λήψη απόφασης, εφόσον κρίνει ότι αυτό επιβάλλεται από την ιδιαίτερη σοβαρότητά του.
3. Το Π.Δ.241/2005
4. Τις οδηγίες του ΥΠΕΧΩΔΕ "Σχεδιάζοντας για όλους"
5. Το άρθρο 34 του ΚΟΚ περί στάσης και στάθμευσης σας γνωρίζουμε τα εξής:  
Όσον αφορά τη χορήγηση θέσης στάθμευσης ΑΜΕΑ αποκλειστικά για συγκεκριμένο όχημα ατόμων με μειωμένη κινητικότητα και με αριθμό κυκλοφορίας (Ρ-72), απαιτείται η προσκόμιση του δελτίου στάθμευσης ΑΜΕΑ το οποίο όπως μας ενημέρωσε προφορικά ο κ. Γκάνας δεν διαθέτει.  
Για το λόγο αυτό διερευνήθηκε η δυνατότητα χορήγηση θέσης στάθμευσης ΑΜΕΑ αποκλειστικά για οχήματα ατόμων με μειωμένη κινητικότητα (Ρ-71) .

Ο δρόμος επί του οποίου ζητείται να παραχωρηθεί η θέση στάθμευσης διαθέτει περιορισμένα γεωμετρικά χαρακτηριστικά και λόγω του υφιστάμενου δομημένου περιβάλλοντος ενδείκνυται η διέλευση οχημάτων με χαμηλή ταχύτητα  $\leq 30\text{km/h}$ . Το πλάτος της οδού κυμαίνεται από 6,00 έως 4,70μ. Στο ανωτέρω πλάτος συμπεριλαμβάνεται τμηματικά και υφιστάμενος εξοπλισμός (φωτιστικά, παρτέρια, δένδρα κλπ.). Το ελεύθερο πλάτος της οδού χωρίς να συμπεριλαμβάνονται ο σποραδικά τοποθετημένος εξοπλισμός είναι  $3,00+0,32*2=3,65\mu$ . Επειδή για τον οικισμό Προσοτσάνης δεν έχει εκπονηθεί κυκλοφοριακή μελέτη δεν έχει γίνει κατάταξη της συγκεκριμένης οδού με αποτέλεσμα η οδός να χρησιμοποιείται ως οδός διπλής κατεύθυνσης. Ωστόσο η συγκεκριμένης οδός όπως προκύπτει και από το σχέδιο που ακολουθεί δεν διαθέτει επαρκή γεωμετρικά χαρακτηριστικά ως διπλής κατεύθυνσης λόγω του υφιστάμενου αστικού εξοπλισμού.



Διαστάσεις σε συνθήκες περιορισμένου χώρου, με επιβολή  $V_{\text{επιτ}} \leq 40\text{km/h}$

Υπόμνημα :



Όρια περιτυπώματος

Όρια κυκλοφοριακού χώρου

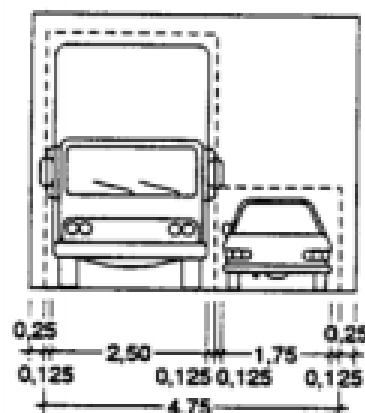
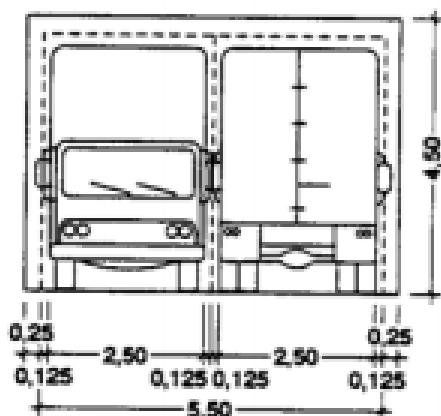

Σύμφωνα με τις οδηγίες του ΥΠΕΧΩΔΕ "Σχεδιάζοντας για όλους" αναφέρεται ότι: «Για την στάθμευση των αυτοκινήτων των ατόμων με ειδικές ανάγκες απαιτείται ειδικά διαμορφωμένος χώρος με εύκολη πρόσβαση και μεγαλύτερες διαστάσεις από τις συνήθειες (περίπου  $3,50 \times 5,00\mu$ ). Χώροι στάθμευσης αυτοκινήτων ατόμων με ειδικές ανάγκες παράλληλοι με το πεζοδρόμιο πρέπει να αποφεύγονται. Εάν αυτό δεν είναι δυνατό τότε το μήκος της ειδικής αυτής θέσης δεν θα πρέπει να είναι μικρότερο από 6,00μ ώστε να είναι δυνατή η διέλευση του ατόμου ανάμεσα από δύο σταθμευμένα - το ένα πίσω από το

άλλο- αυτοκίνητα. Η αναλογία των χώρων στάθμευσης αυτοκινήτων ατόμων με ειδικές ανάγκες είναι 5% επί του συνόλου των προβλεπομένων θέσεων και τουλάχιστον μία θέση σε περιπτώσεις μικρών χώρων στάθμευσης».

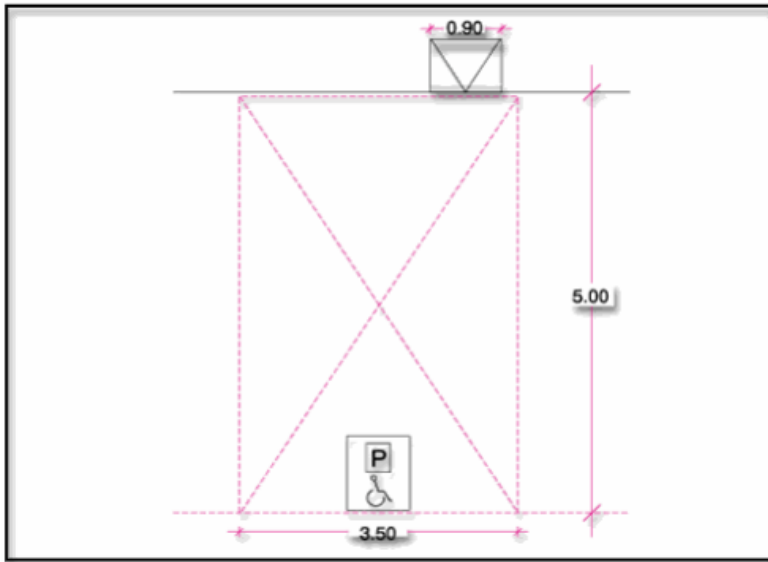

Εικόνα 23: Επιδαπέδια σήμανση χώρου στάθμευσης ατόμων με ειδικές ανάγκες

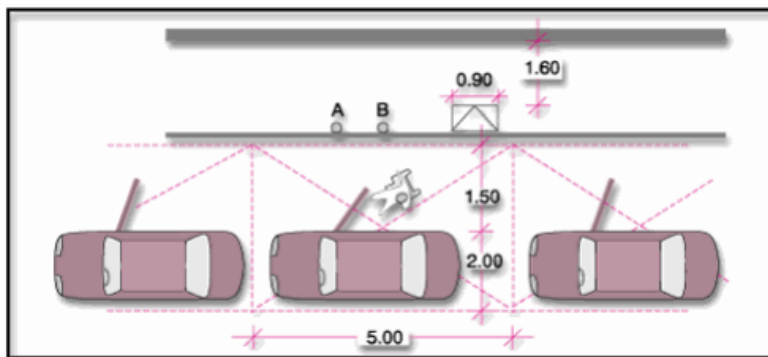

Εικόνα 24

Επιπρόσθετα στο άρθρο 34 του ΚΟΚ αναφέρεται ότι η στάση και στάθμευση απαγορεύεται στις ακόλουθες περιπτώσεις:

Α. Σε απόσταση μικρότερη από είκοσι (20) μέτρα από φωτεινούς σηματοδότες και δώδεκα (12) μέτρα από πινακίδες υποχρεωτικής διακοπής πορείας (STOP), ως και σε θέση, στην οποία το όχημα κρύβει από τους χρήστες της οδού τη θέα των πινακίδων σήμανσης και σηματοδοτών. (Με την υπ. Αριθμ. 70/2017 απόφαση ΔΣ έχει εγκριθεί η τοποθέτηση πινακίδας STOP στη συμβολή της ανωτέρω οδού με την πλατεία Προσοτσάνης)

Β) Σε απόσταση πέντε (5) μέτρων από την τομή οικοδομικών γραμμών ή των νοητών προεκτάσεων αυτών.

Γ) Επί σημασμένης βοηθητικής οδού, η οποία προορίζεται για οχήματα που μετακινούνται βραδέως.

Δ) Μπροστά από την είσοδο και έξοδο οχημάτων παροδίου ιδιοκτησίας ως και απέναντι από αυτήν, όταν η οδός είναι στενή και παρεμποδίζεται η είσοδος - έξοδος οχημάτων εξ αυτής.

Ε)Αν το ελεύθερο μέρος της οδού που απομένει είναι ανεπαρκές για την κυκλοφορία των οχημάτων.

ΣΤ)Στις εισόδους και εξόδους των πεζόδρομων ως και πάνω σ' αυτούς

Λαμβάνοντας υπόψη τα ανωτέρω στην παρούσα φάση δεν είναι δυνατή γενικά η διαμόρφωση θέσεων στάθμευσης επί του συγκεκριμένου δρόμου διότι λειτουργεί έως δρόμος διπλής κατεύθυνσης. Σε περίπτωση που ληφθεί κυκλοφοριακή ρύθμιση με σκοπό την μετατροπή του δρόμου σε μίας κατεύθυνσης, επειδή υπάρχουν σημεία στον εν λόγω δρόμο όπου παρατηρείται είσοδος και έξοδος οχημάτων παροδίων ιδιοκτησιών, θα πρέπει να εξασφαλίζεται ότι η καθορισθείσα θέση στάθμευσης δεν θα παρεμποδίζει την είσοδο-έξοδο οχημάτων παρόδιας ιδιοκτησίας. Επομένως θα πρέπει οι παρόδιοι ιδιοκτήτες να διατυπώσουν εάν συμφωνούν ή διαφωνούν με τη δημιουργία της εν λόγω στάθμευσης.

**Η ΕΠΙΤΡΟΠΗ ΠΟΙΟΤΗΤΑΣ ΖΩΗΣ** αφού άκουσε τον Πρόεδρο και έλαβε υπόψη της

-Τα άρθρα 79, 82 του ΚΔΚ του Ν.3463/2006

-την παρ.1 του άρθρου 52 του Ν.2696/99, όπως αντικαταστάθηκε με την παρ.9 του άρθρου 48 του Ν.4313/14

-Το άρθρο 73 παρ.1Β του Ν.3852/2010

-Τη μελέτη της τεχνικής υπηρεσίας του Δήμου

Μετά από διαλογική συζήτηση κατά την οποία όλα τα μέλη εξέφρασαν την πρόθεσή τους να μονοδρομηθεί η οδός 29<sup>ης</sup> Σεπτεμβρίου 1941, προκειμένου να εξυπηρετηθεί ο ενδιαφερόμενος δημότης

#### **ΑΠΟΦΑΣΙΖΕΙ ΟΜΟΦΩΝΑ**

Εισηγείται τη μετατροπή της οδού 29<sup>ης</sup> Σεπτεμβρίου 1941 της Δημοτικής Κοινότητας Προσοτσάνης, σε οδό μίας κατεύθυνσης οχημάτων, προκειμένου στη συνέχεια να δημιουργηθεί συγκεκριμένη θέση στάθμευσης ΑΜΕΑ

Η παρούσα αποστέλλεται στο Δημοτικό Συμβούλιο για τη λήψη της σχετικής απόφασης.

**Η απόφαση αυτή πήρε αριθμό 6/2018**

Γι' αυτό συντάχθηκε το πρακτικό αυτό το οποίο και υπογράφεται όπως ακολουθεί.

Ο Πρόεδρος

Ο Γραμματέας

Τα Μέλη

**Ακριβές Απόσπασμα**

**Ο ΔΗΜΑΡΧΟΣ**

**Ως Πρόεδρος της Ε Π Ζ**

**ΑΓΓΕΛΟΣ ΛΥΣΣΕΛΗΣ**